

LODES

Stitch,
design by estudi{H}ac, 2025

Table lamp / Floor lamp

<u>Light source</u>	<u>Small > table/floor lamp</u>	<u>Mega > floor lamp</u> <u>Large > floor lamp</u> <u>Medium > table/floor lamp</u>
	<ul style="list-style-type: none">↘ E27 LED↘ Max 15W↘ 220-240V ~ 50/60HZ↘ IP65↘ IK06	<ul style="list-style-type: none">↘ E27 LED↘ Max 25W↘ 220-240V ~ 50/60HZ↘ IP65↘ IK06

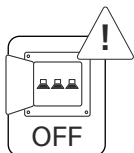

EN Before installing the device and, in any case, before any maintenance work, always disconnect the power supply.

IT Prima di installare l'apparecchio e comunque prima di ogni manutenzione togliere la tensione di alimentazione.

FR Avant d'installer le luminaire et avant toute opération de maintenance, couper l'alimentation électrique.

DE Vor der Installation des Geräts und in jedem Fall vor jeder Wartung ist die Stromversorgung zu unterbrechen.

ES Antes de instalar el aparato y en cualquier caso antes de cada mantenimiento cortar la alimentación.

RU Перед установкой прибора и перед проведением техобслуживания отключите электропитание.

ZH 安装照明设备以及进行任何维护之前均应断开电源。

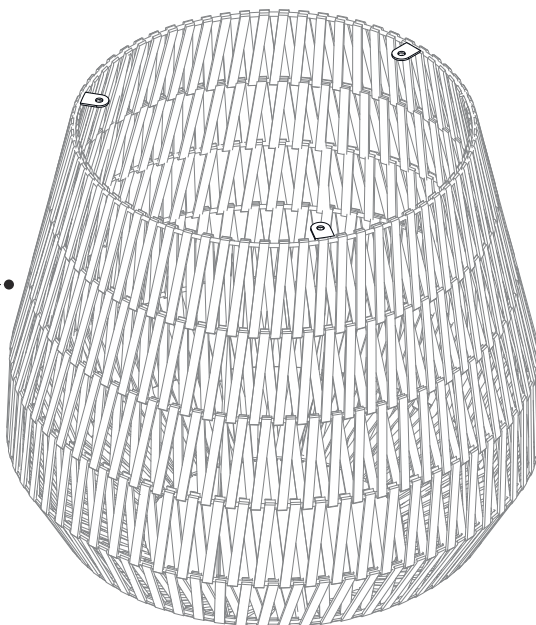
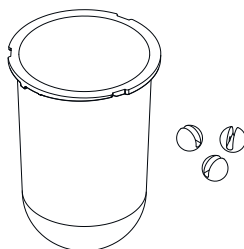
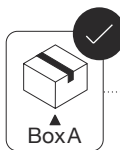
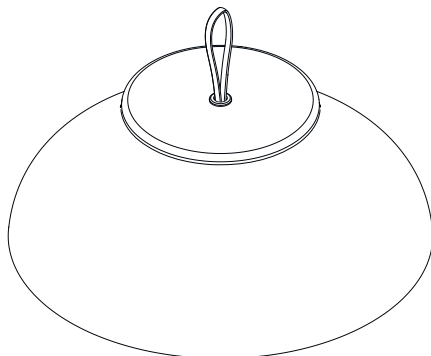
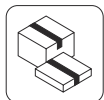

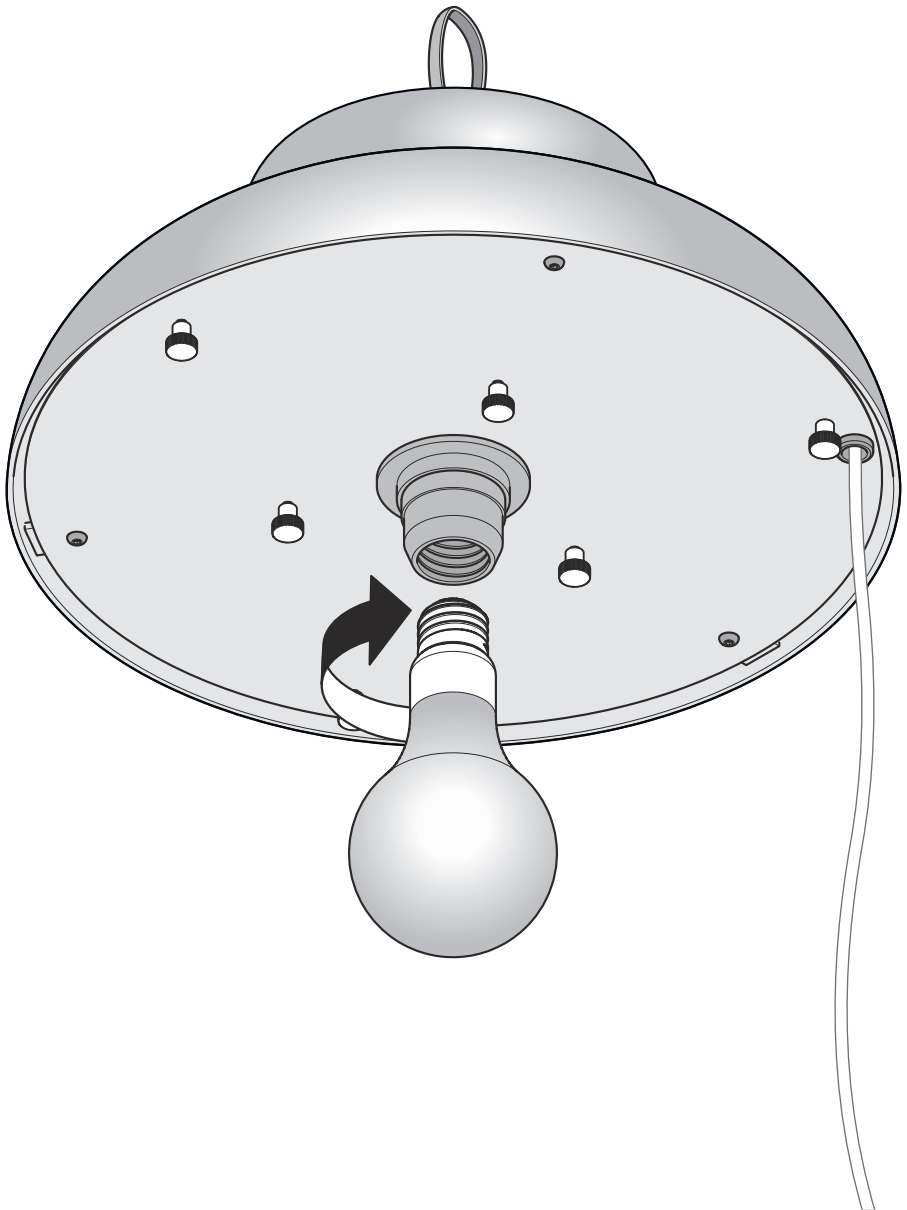

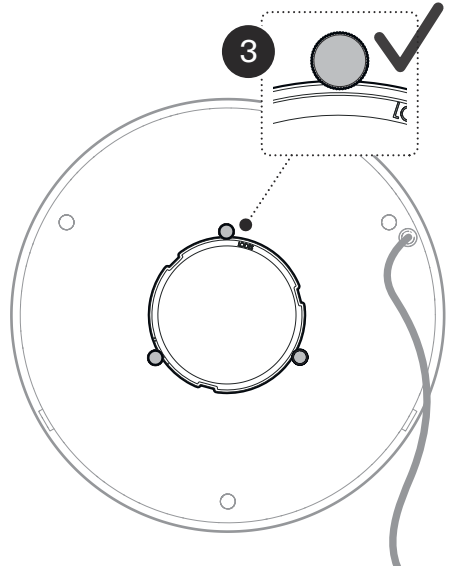
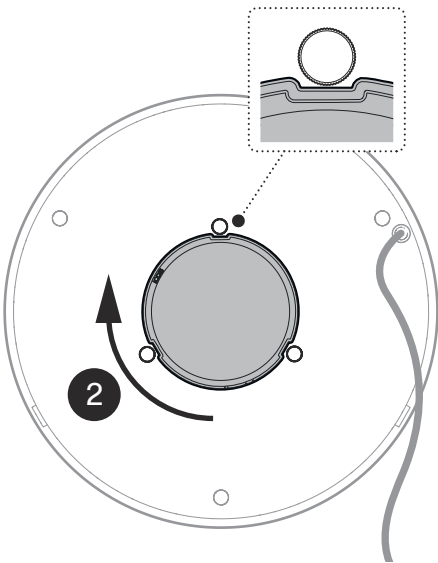
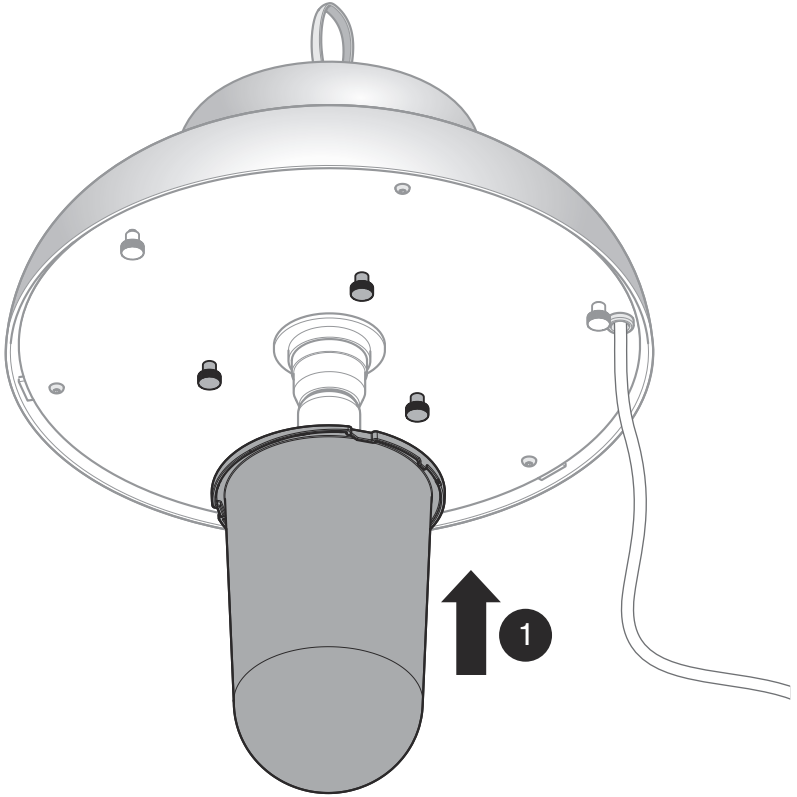

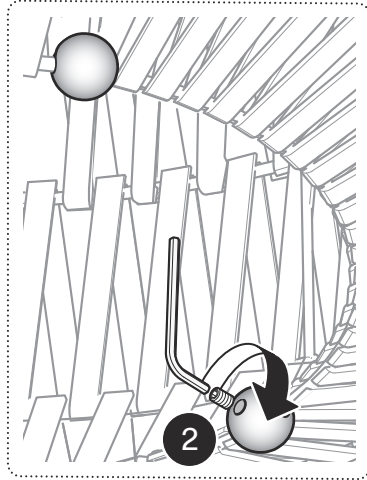
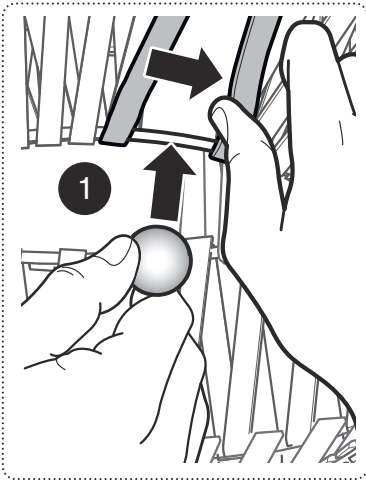
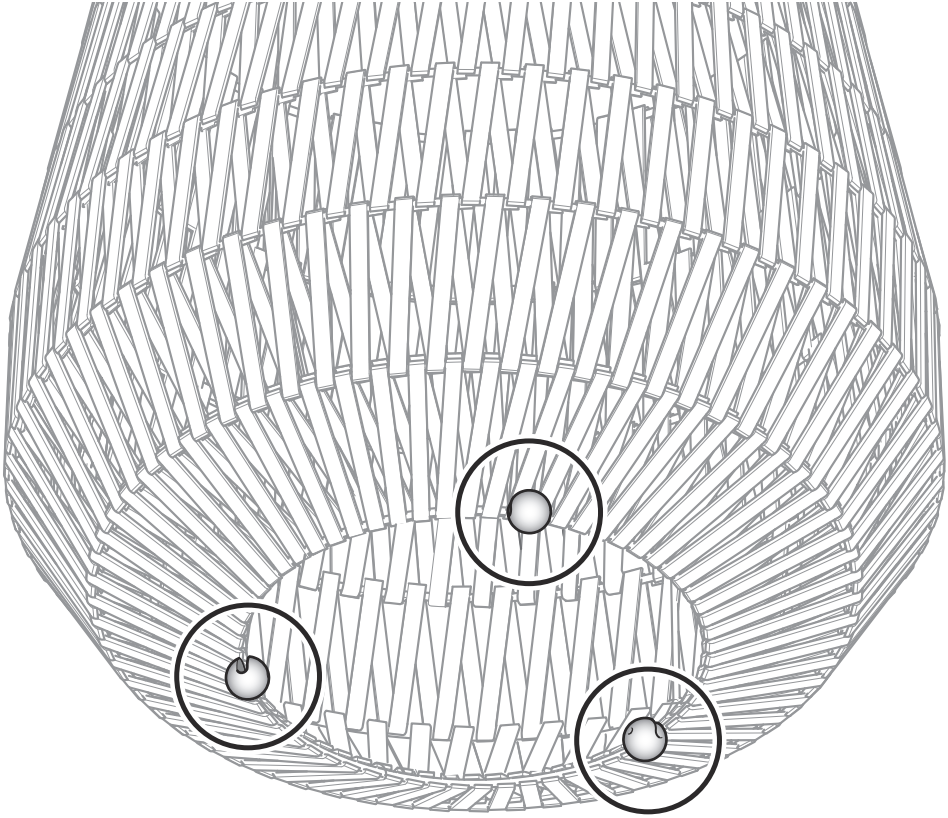

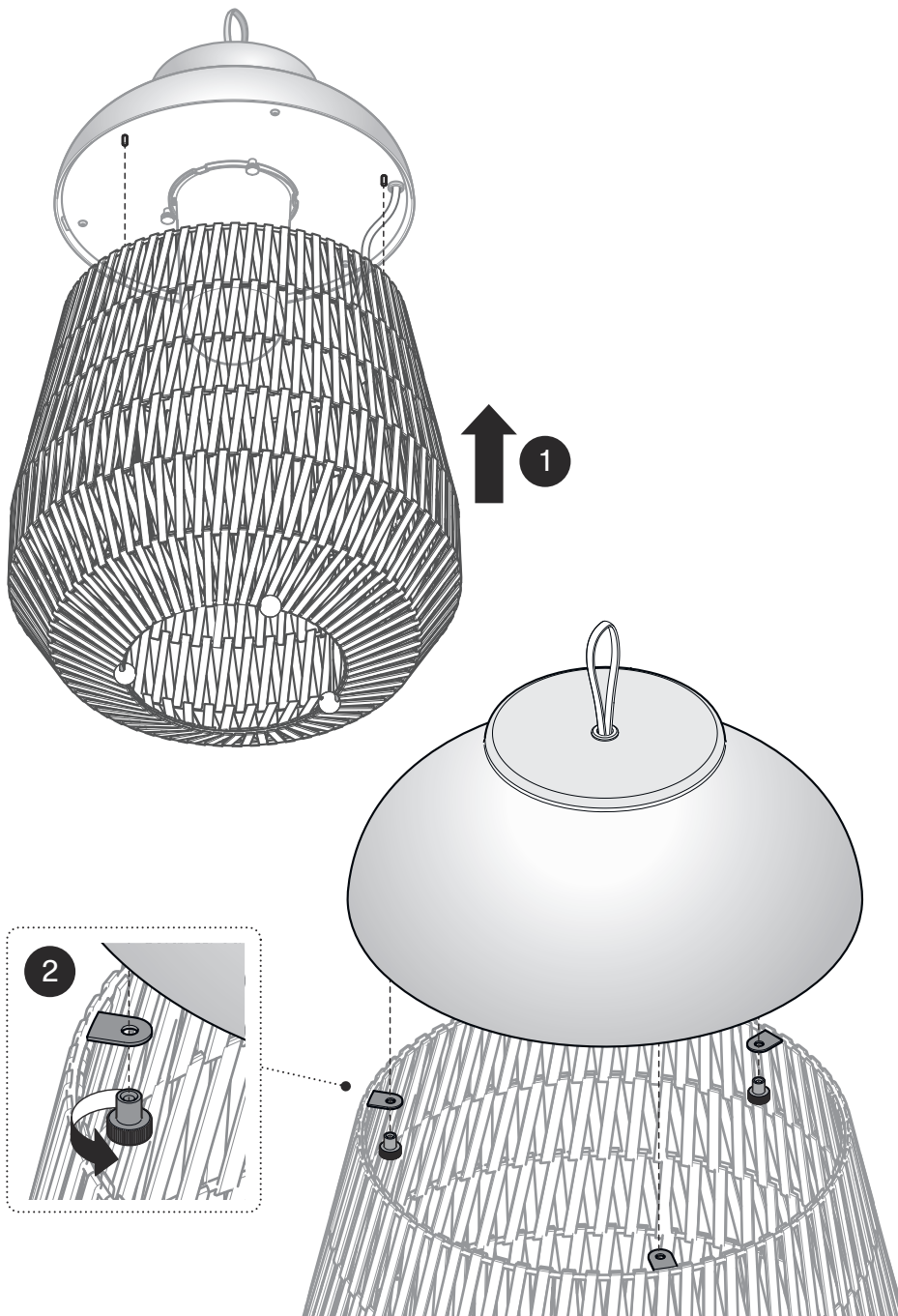

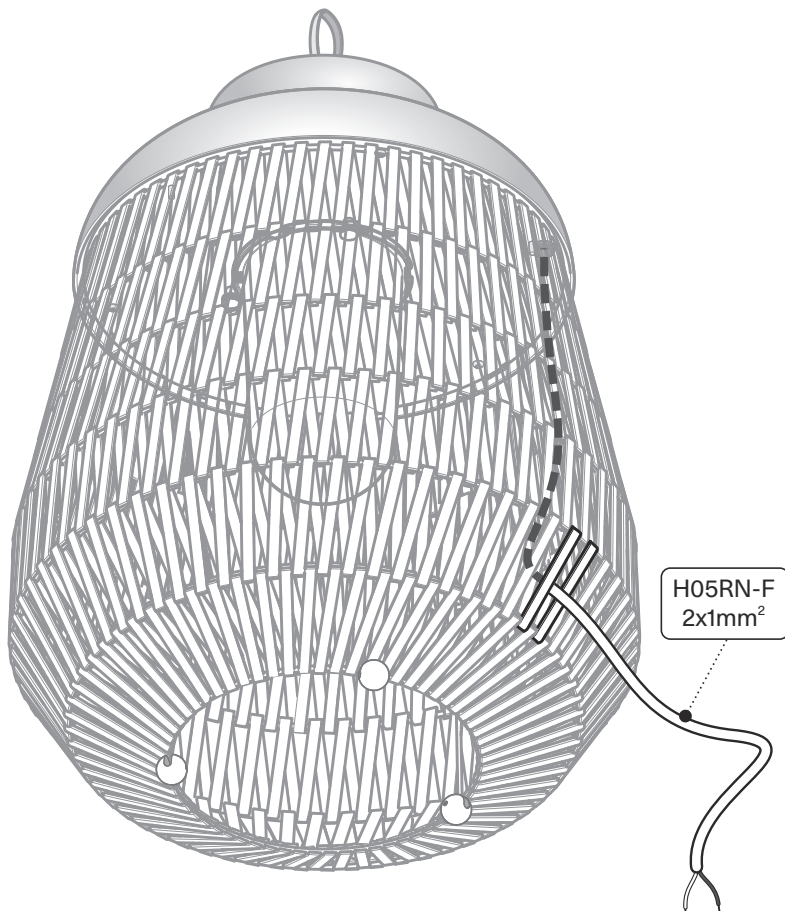

The connection system must comply with the installation conditions and, in any case, must have a protection rating that is at least equivalent to that of the appliance. It must also be compatible with the type of cable used in the appliance, in accordance with current regulations.

Il sistema di connessione deve essere conforme alle condizioni di installazione e, in ogni caso, non deve essere inferiore al grado di protezione dell'apparecchio; inoltre, deve essere compatibile con la tipologia di cavo utilizzato nell'apparecchio stesso, in conformità alle normative vigenti.

Accessory IP44 Schuko Plug & Connector



Accessory Hook for floor installation

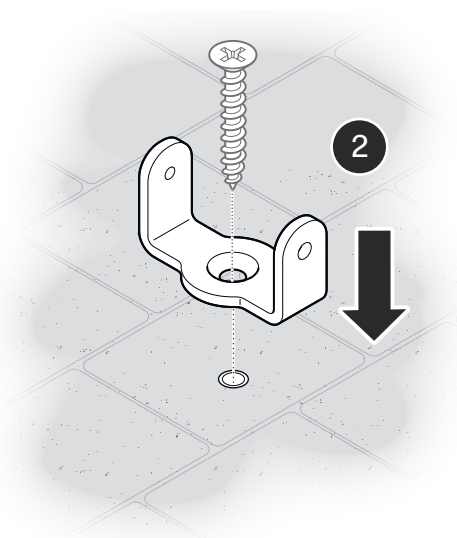
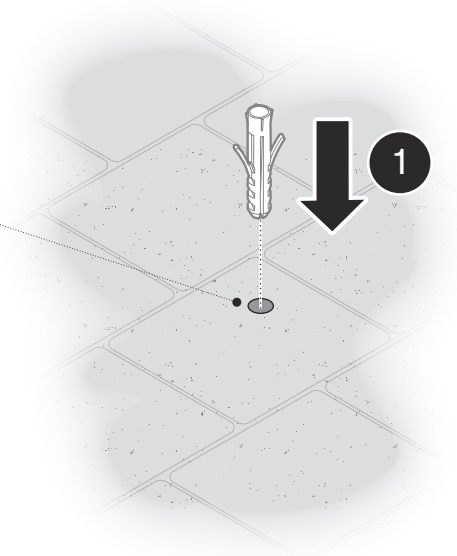
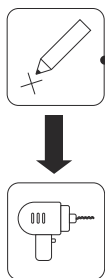
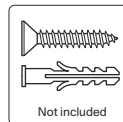

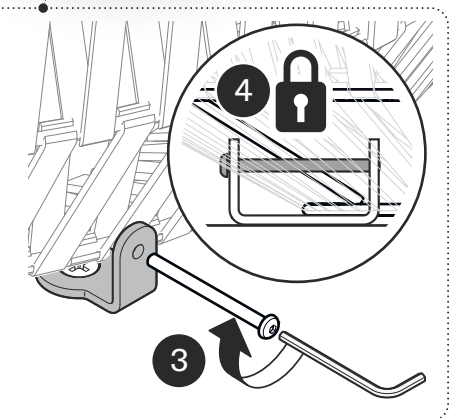
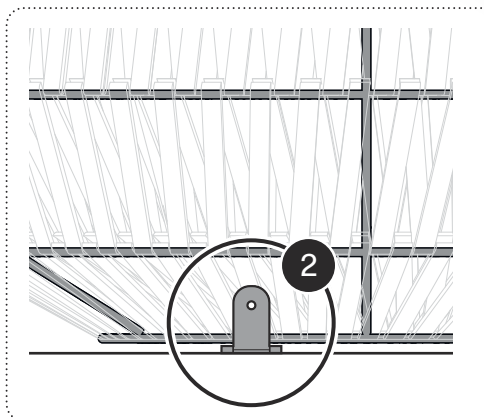
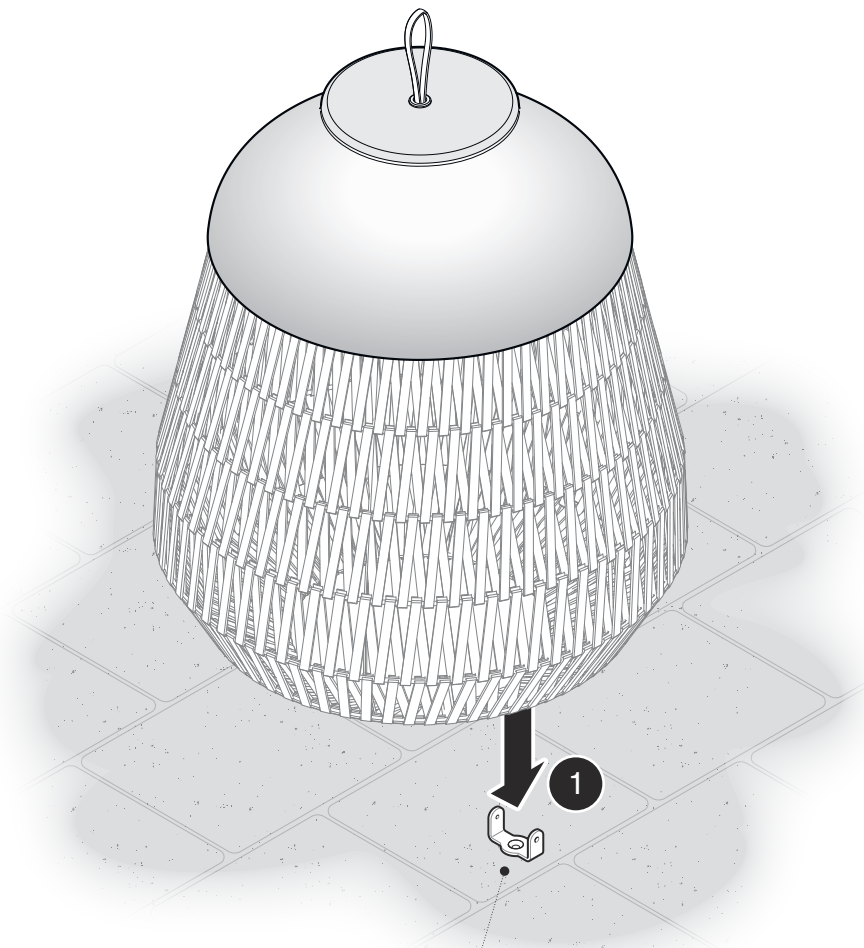

Accessory Hook for ground installation with spike

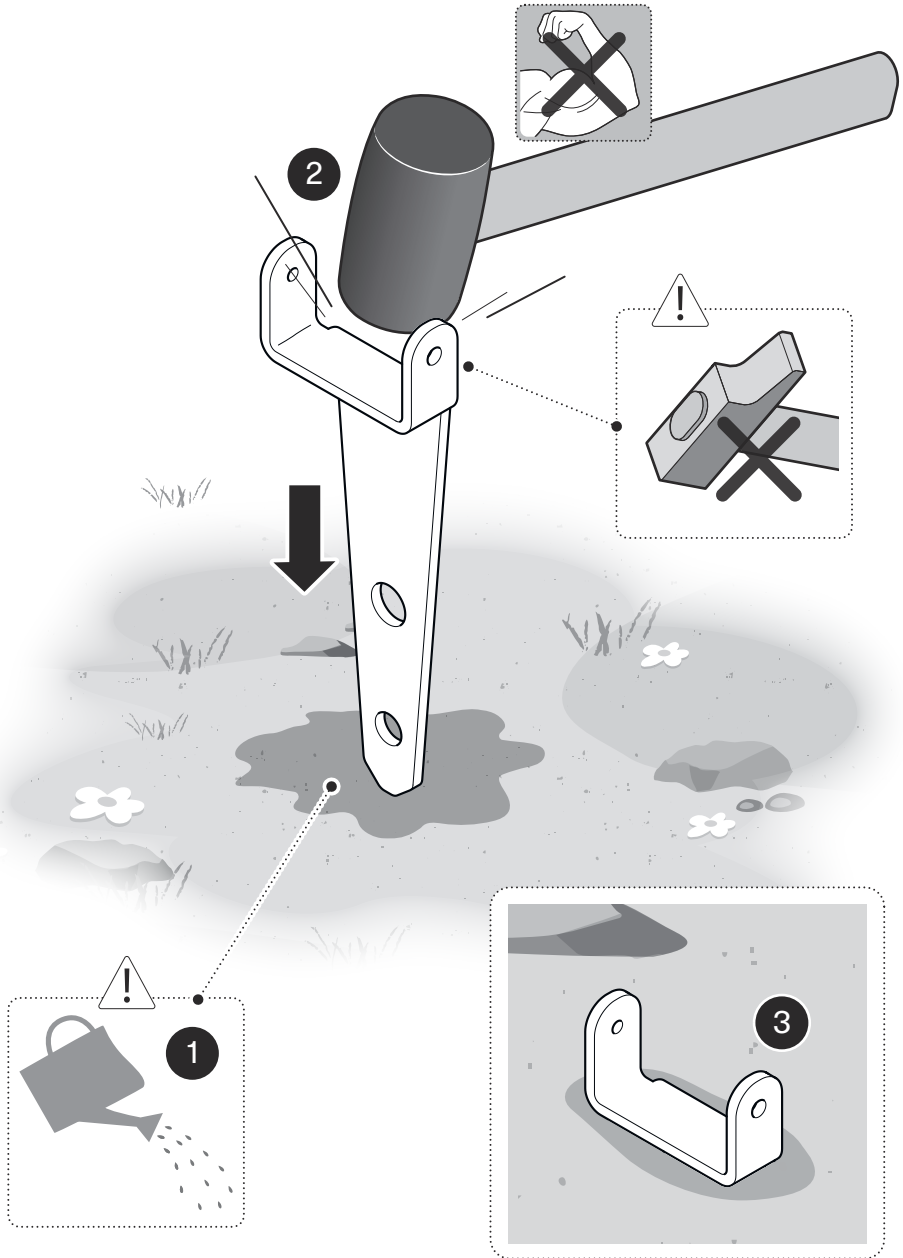

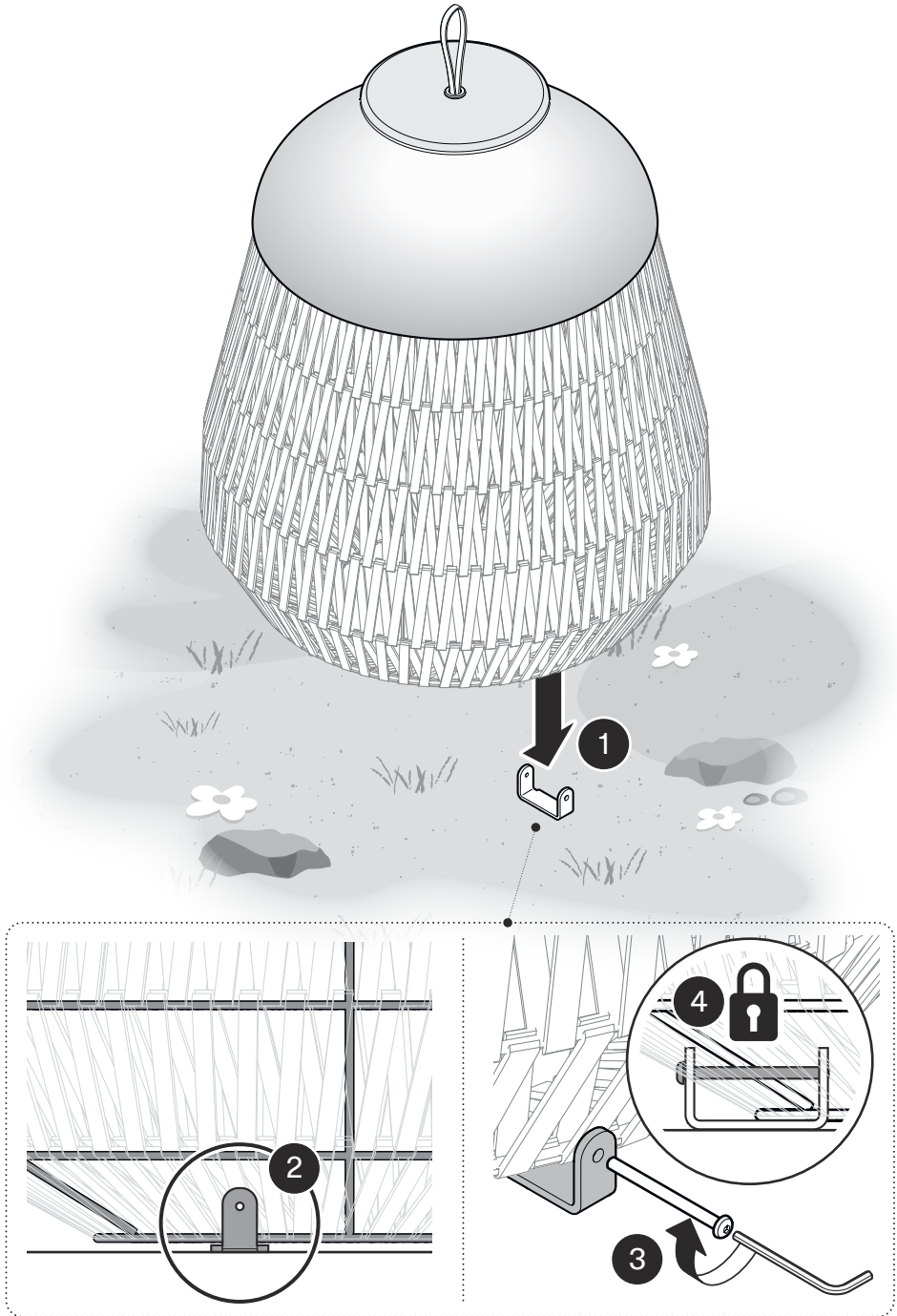

Keep these instructions for future reference. The device must be installed by qualified personnel only.

● WARRANTY

Lodes S.r.l. guarantees its products to be free from defects in materials and workmanship for a period of four years from the date of delivery. During this period, Lodes S.r.l. will, at its discretion, repair or replace any defective products. The repair and replacement procedures are outlined in the general sales conditions for outdoor products, available on our website at www.lodes.com.

The general sales conditions also specify the cases in which the warranty does not apply, including, but not limited to, the following examples:

- Defects attributable to the buyer's negligence and/or improper use of the products not in accordance with the information and explanations provided by Lodes S.r.l., the technical documentation, incorrect design, application, assembly, transport, or manufacture of the structures in which the products are installed.
- Defects caused by contact with the ground, atmospheric agents, chemicals, fertilisers, water containing corrosive agents, or stray electrical currents.
- Aesthetic defects that do not significantly affect the intended use of the product, such as colour changes caused by exposure to atmospheric conditions. Damage caused by lack of and/or improper maintenance, or repair attempts carried out by unqualified persons

and/or those not previously authorised by Lodes S.r.l., and/or the use of non-original spare parts.

The appliance must not be installed in positions, temperature conditions or applications other than those specified in the installation instructions.

Any modification may compromise the safety of the appliance, making it hazardous. Lodes S.r.l. therefore disclaims any responsibility for damage resulting from alterations, tampering, or use/ installation of the product not in compliance with the installation instructions, even if the electrical system and/or its capacity are unsuitable.



CAUTION

- ▶ Clean the product using a soft cloth, slightly dampened with soap or detergent, preferably diluted in water. Never use ethyl alcohol or detergents containing even small amounts of acetone, trichloroethylene, ammonia and solvents in general.
- ▶ Before installing the device and, in any case, before any maintenance work, always disconnect the power supply.
- ▶ The device must not be installed in positions other than those specified in the assembly instructions.
- ▶ If the external flexible cable of this device is damaged, it must only be replaced by the manufacturer, its support service or by equivalent qualified personnel, in order to avoid danger.
- ▶ The mounting surface must be structurally suitable to support the device.
- ▶ This appliance must not be used in saline or aggressive environments.
- ▶ The connection system must comply with the installation conditions and, in any case,

must have a protection rating that is at least equivalent to that of the appliance. It must also be compatible with the type of cable used in the appliance, in accordance with current regulations.

- ▶ Not suitable for installation in swimming pools or fountains..
- ▶ Avoid installing the product in conditions of high humidity or rain.
- ▶ Outdoor installation (e.g. lawns, gardens, flowerbeds) requires particular care to prevent direct contact between the appliance and aggressive chemical substances, such as fertilisers, herbicides, and lime, to avoid harmful interactions.
- ▶ Use a suitable type of power cable (HAR H05/07 RN-F flexible cables or other cables suitable for outdoor use).
- ▶ For all lighting appliances, periodic and scheduled maintenance must be carried out in accordance with the regulations in force in the country of use and the instructions provided in this package. Maintenance must include at least the following checks:

Regularly clean the appliance to remove any build-up of dirt.

Ensure that all screws securing the various parts of the appliance (e.g. glass frame, cable entry compartment) are properly tightened.

Check that all cable glands and cables are intact.

Ensure cable glands are securely tightened.

Inspect the integrity and flexibility of gaskets, ensuring they are not damaged, dry, pinched, or broken.

Check for any water

accumulation inside the appliance or its casing.

Inspect the integrity of the glass or plastic screen. If broken or damaged, it must only be replaced by the manufacturer or an authorised service provider to ensure safety.

For Class I appliances, check that the earth wire is securely connected to the appliance; the connection must not be loose, corroded, or damaged in any way.

For Class II appliances, inspect any plastic/insulating enclosures for possible damage to the insulation.

Internal components, such as the power supply, transformer, and terminal block, must not show significant signs of rust or corrosion. The presence of such signs indicates possible water ingress into the appliance. If broken or damaged, these components must only be replaced by the manufacturer or an authorised service provider to ensure safety.

▶ In strong winds, immediately secure the appliance.

▶ This product is suitable for indoor and outdoor use.

▶ The metal, plastic or glass parts of this lamp should be cleaned with a soft cloth that is slightly dampened with soap or neutral liquid detergents, preferably diluted in water. It is essential to avoid the use of ethyl alcohol or detergents that contain even small amounts of acetone, trichloroethylene, ammonia and solvents in general.

Italiano

Conservare queste istruzioni per una manutenzione futura.

L'apparecchio deve essere installato da personale qualificato.

● GARANZIA

Lodes S.r.l. garantisce i suoi prodotti essere privi di difetti di materiale e di lavorazione per la durata di quattro anni dalla consegna.

Durante tale periodo Lodes S.r.l. riparerà o sostituirà a sua discrezione, i prodotti che hanno dato prova di difetto. Le modalità di riparazione e sostituzione sono precisate all'interno delle condizioni generali di vendita per prodotti outdoor, consultabili, riproducibili e stampabili sul sito www.lodes.com. All'interno delle condizioni generali di vendita, sono parimenti elencati i casi in cui la garanzia non opera, tra i quali, a titolo esemplificativo e non esaustivo, rientrano:

- difetti imputabili a negligenza del compratore e/o ad impiego dei prodotti non conforme con le informazioni e le spiegazioni in ogni caso fornite da Lodes S.r.l., alla documentazione tecnica, ad errata progettazione, applicazione, montaggio, trasporto, e fabbricazione delle strutture ove gli stessi sono installati;
- difetti causati dal contatto con il suolo, agenti atmosferici, sostanze chimiche, fertilizzanti, acqua contenente agenti corrosivi e correnti elettriche vaganti;
- difetti estetici che non influiscono in maniera rilevante sull'utilizzo a cui è destinato il prodotto, ovvero cambiamenti di colore causati dall'esposizione a fenomeni atmosferici;
- danni causati da mancata e/o cattiva manutenzione o tentativi di riparazione eseguiti da soggetti non qualificati

e/o non preventivamente autorizzati da Lodes S.r.l. e/o tramite pezzi di ricambio non originali;

L'apparecchio non deve essere installato in posizioni, in condizioni di temperatura, o in applicazioni diverse da quelle indicate nelle istruzioni di installazione.

Ogni modifica può compromettere la sicurezza dell'apparecchio, rendendolo pericoloso. Lodes S.r.l., declina pertanto, ogni responsabilità per danni derivanti da alterazioni, manomissioni e da uso/ installazione del prodotto non conforme alle istruzioni di installazione anche nel caso in cui l'impianto elettrico e/o la portata dello stesso non risultino idonei.



ATTENZIONE

▶ Pulire il prodotto con un panno morbido leggermente inumidito di sapone o detersivi liquidi neutri, meglio se diluiti in acqua. Evitare assolutamente l'uso di alcool etilico o di detersivi contenenti anche in piccole quantità acetone, trielina, ammoniaca e solventi in generale.

▶ Prima di installare l'apparecchio e comunque prima di ogni manutenzione togliere la tensione di alimentazione.

▶ L'apparecchio non deve essere installato in posizioni diverse da quelle indicate nelle istruzioni di montaggio.

▶ Se il cavo flessibile esterno di questo apparecchio è danneggiato, deve essere sostituito esclusivamente dal costruttore, dal suo servizio di assistenza, o da personale qualificato equivalente, al fine di evitare pericoli.

▶ La superficie di montaggio deve essere strutturalmente idonea a sostenere l'apparecchio.

► Questo apparecchio non deve essere utilizzato in ambienti salini o aggressivi.
► Il sistema di connessione deve essere conforme alle condizioni di installazione e, in ogni caso, non deve essere inferiore al grado di protezione dell'apparecchio; inoltre, deve essere compatibile con la tipologia di cavo utilizzato nell'apparecchio stesso, in conformità alle normative vigenti.

► Non idoneo per installazioni in piscine e fontane.

► Evitare di eseguire le fasi di installazione del prodotto in condizioni di forte umidità o pioggia

► L'installazione all'esterno (prati, giardini, aiuole) richiede particolare attenzione nell'evitare il contatto diretto dell'apparecchio con sostanze chimiche aggressive, come fertilizzanti, diserbanti e calce, per prevenire interazioni dannose con questi prodotti.

► Utilizzare un cavo di alimentazione con tipologia idonea (cavi flessibili HAR H05/07 RN-F o idonei per l'utilizzo all'esterno)

► Per tutti gli apparecchi di illuminazione, deve essere effettuata una manutenzione periodica e programmata dell'installazione, in conformità con le leggi vigenti nei paesi di utilizzo e le istruzioni contenute in questa scatola. La manutenzione deve prevedere almeno le seguenti operazioni:

Pulire periodicamente gli apparecchi per rimuovere gli accumuli di sporco .

Verificare il serraggio delle viti che fissano le varie parti dell'apparecchio (cornice vetro, vano di ingresso cavo, ecc.).

Verificare l'integrità di tutti i pressacavi e dei cavi.

Verificare il serraggio dei pressacavi.

Verificare l'integrità e l'elasticità delle guarnizioni, assicurandosi che non risultino danneggiate, secche, pizzicate o interrotte.

Verificare l'eventuale accumulo di acqua all'interno dell'apparecchio o della cassaforma.

Verificare l'integrità dello schermo in vetro o plastico. In caso di rottura o danneggiamento, deve essere sostituito esclusivamente dal costruttore o dal suo servizio di assistenza, al fine di evitare pericoli.

Per gli apparecchi in Classe I, verificare il serraggio del filo di terra all'apparecchio; la connessione non deve presentare allentamento, ossidazione o danni di qualsiasi tipo.

Per gli apparecchi in Classe II, verificare eventuali involucri plastici/isolanti per individuare eventuali danni agli isolamenti.

I componenti interni, come l'alimentatore, il trasformatore, la morsettiera, ecc., non devono presentare segni significativi di ruggine o ossidazione. La presenza di tali segni indica una possibile penetrazione di acqua all'interno dell'apparecchio. In caso di rottura o danneggiamento devono essere sostituiti esclusivamente dal costruttore o dal suo servizio di assistenza, al fine di evitare pericoli.

► In presenza di forte vento porre immediatamente in sicurezza l'apparecchio.

► Prodotto idoneo all'uso esterno ed interno.

► Le parti in metallo, plastica

o vetro di questa lampada devono essere pulite con un panno morbido leggermente inumidito di sapone o detersivi liquidi neutri, meglio se diluiti in acqua. Evitare assolutamente l'uso di alcool etilico o di detersivi contenenti anche in piccole quantità acetone, trielina, ammoniaca e solventi in generale.

Français

Conservez ces instructions pour une maintenance future. L'appareil doit être installé par un personnel qualifié.

● GARANTIE

Lodes S.r.l. garantit ses produits contre tout défaut de matière et de fabrication pendant une période de quatre ans à compter de la livraison.

Pendant cette période, Lodes S.r.l. réparera ou remplacera, à sa discrétion, les produits manifestement défectueux.

Les modalités de réparation et de remplacement sont indiquées dans les conditions générales de vente des produits d'extérieur, à consulter, reproduire et imprimer depuis le site www.lodes.com. Les conditions générales de vente présentent également les cas pour lesquels la garantie ne s'applique pas. À titre d'exemple non exhaustif, la garantie ne couvre pas :

- les défauts imputables à la négligence de l'acquéreur et/ou à une utilisation non conforme des produits aux informations et explications fournies par Lodes S.r.l., à la documentation technique, à une conception, une application, un montage, un transport et une fabrication incorrects des structures qui emploient ces produits ;

- les défauts causés par le contact avec le sol, les agents atmosphériques, les produits chimiques, les engrais, l'eau contenant des agents corrosifs et les courants vagabonds ;
- les défauts esthétiques qui n'affectent pas de manière significative l'utilisation prévue du produit, ou les changements de couleur dus à l'exposition aux agents atmosphériques ;
- les dommages causés par l'absence d'entretien et/ou un entretien mal effectué ou des tentatives de réparation par des personnes non qualifiées et/ou non préalablement autorisées par Lodes S.r.l. et/ou avec des pièces de rechange non originales. L'appareil ne doit pas être installé dans des positions, des conditions de température ou des applications autres que celles indiquées dans les instructions d'installation. Toute modification est susceptible de compromettre la sécurité de l'appareil et le rendre dangereux. Lodes S.r.l. décline donc toute responsabilité pour les dommages résultant d'altérations, d'interventions et d'utilisation / installation du produit non conforme aux instructions d'installation, même si le système électrique et/ou sa capacité ne sont pas adaptés..

ATTENTION

► Nettoyez le produit avec un chiffon doux, légèrement imbibé de savon ou de détergent, préférablement dilués dans de l'eau. Évitez absolument d'utiliser de l'alcool éthylique ou de détergents contenant même de petites quantités d'acétone, de trichloréthylène, d'ammoniac et de solvants en général.
► Avant d'installer l'appareil

et de toute façon avant toute opération de maintenance, couper l'alimentation électrique.

► L'appareil ne doit pas être installé dans des positions autres que celles indiquées dans les instructions de montage.

► En cas d'endommagement du câble extérieur flexible de cet appareil, le faire remplacer exclusivement par le service après-vente du fabricant ou par un personnel qualifié équivalent, afin d'éviter tout risque.

► La surface de montage doit être structurellement apte à supporter le poids de l'appareil.

► Cet appareil ne doit pas être utilisé dans des environnements salins ou agressifs.

► Le système de connexion doit répondre aux conditions d'installation et, en aucun cas, ne doit être inférieur au degré de protection de l'appareil ; en outre, il doit être compatible avec le type de câble utilisé dans l'appareil même, conformément à la réglementation en vigueur.

► Ne convient pas aux installations dans les piscines et les fontaines.

► Évitez de procéder aux phases d'installation du produit en présence de forte humidité ou de pluie.

► L'installation en plein air (pelouses, jardins, parterres de fleurs) requiert une attention particulière pour éviter le contact direct et donc des interactions nocives de l'appareil avec des substances chimiques agressives, telles que les engrais, les herbicides et la chaux.

► Utiliser un câble d'alimentation approprié (câbles souples HAR H05/07 RN-F ou adaptés à une utilisation en extérieur).

► Pour tous les appareils d'éclairage, effectuez un

entretien périodique et programmé de l'installation, dans le respect des lois en vigueur dans les pays d'utilisation et des instructions fournies dans ce coffret. L'entretien doit envisager au minimum les opérations suivantes :

Nettoyez périodiquement les appareils afin d'éliminer les accumulations de saleté.

Vérifiez le serrage des vis qui fixent les différentes pièces de l'appareil (cadre en verre, compartiment d'entrée du câble, etc.).

Vérifiez l'intégrité de tous les presse-étoupes et des câbles.

Vérifiez le serrage des presse-étoupes.

Vérifiez l'intégrité et l'élasticité des joints, en contrôlant qu'ils ne sont pas endommagés, secs, pincés ou interrompus.

Vérifiez l'éventuelle accumulation d'eau à l'intérieur de l'appareil ou du coffrage.

Vérifiez l'intégrité de l'écran en verre ou en plastique. En cas de rupture ou de dommage, il doit être remplacé exclusivement par le fabricant ou son service d'assistance, afin d'éviter tout danger.

Pour les appareils de classe I, vérifiez le serrage du fil de mise à la terre à l'appareil ; la connexion ne doit pas présenter de jeu, d'oxydation ou de dommage en tout genre.

Pour les appareils de classe II, vérifiez les éventuels boîtiers en plastique/isolants pour identifier tout dommage à l'isolation.

Les composants internes, tels que l'alimentateur, le

transformateur, la boîte à bornes, etc., ne doivent pas présenter de traces significatives de rouille ou d'oxydation. Ces traces indiquent une éventuelle pénétration d'eau à l'intérieur de l'appareil. En cas de rupture ou de dommage, ils doivent être remplacés exclusivement par le fabricant ou son service d'assistance, afin d'éviter tout danger.

► En présence de vents forts placez immédiatement l'appareil en sécurité.

► Produit adapté à un usage externe et interne.

► Nettoyer les parties en métal, plastique ou verre de cette lampe avec un chiffon souple, légèrement imbibé de savon ou de détergent liquide neutre, de préférence dilué dans de l'eau. N'utiliser en aucun cas de l'alcool éthylique ou des détergents contenant de l'acétone, du trichloréthylène, de l'ammoniaque et des solvants en général, même en très petites quantités.

Deutsch

Bewahren Sie diese Anweisungen zum späteren Nachschlagen auf. Nur von einem qualifizierten Elektrofachmann installieren lassen.

● GARANTIE

Lodes S.r.l. übernimmt die Garantie dafür, dass die Produkte für einen Zeitraum von vier Jahren, gerechnet ab dem Lieferdatum, frei von Material- und Verarbeitungsfehlern sind. Während dieses Zeitraums repariert oder ersetzt Lodes S.r.l. nach eigenem Ermessen die Produkte, die sich als mangelhaft erwiesen haben. Die Bedingungen für Reparatur und Ersatz

sind in den allgemeinen Verkaufsbedingungen für Outdoor-Produkte festgelegt, die auf der Website www.lodes.com eingesehen, reproduziert und ausgedruckt werden können.

In den Allgemeinen Verkaufsbedingungen sind ebenfalls die Fälle aufgeführt, in denen die Garantie nicht zur Anwendung kommt. Hierzu zählen unter anderem, aber nicht ausschließlich, folgende Beispiele:

- Mängel, die auf Fahrlässigkeit seitens des Käufers/der Käuferin und/oder auf eine Verwendung der Produkte zurückzuführen sind, die nicht den von Lodes S.r.l. in jedem Fall zur Verfügung gestellten Informationen und Erklärungen, der technischen Dokumentation, der fehlerhaften Planung, Anwendung, Montage, des Transports und der Herstellung der Strukturen, in denen diese installiert wurden, entspricht;

- Mängel, die durch den Kontakt mit Erdreich, Witterungseinflüssen, chemischen Substanzen, Düngemitteln, Korrosionsmittel enthaltendes Wasser sowie vagabundierenden Strömen verursacht wurden;

- ästhetische Mängel, die den bestimmungsgemäßen Gebrauch des Produkts nicht wesentlich beeinträchtigen, d. h. Farbveränderungen, die durch Witterungseinflüsse verursacht werden;

- Schäden, die durch fehlende und/oder mangelhafte Wartung oder Reparaturversuche verursacht wurden, die von nicht qualifizierten und/oder nicht von Lodes S.r.l. autorisierten Personen und/oder unter Verwendung von Nicht-Original-Ersatzteilen durchgeführt wurden;

Das Gerät darf nicht in anderen Positionen, unter anderen Temperaturbedingungen oder in anderen Anwendungen als den in der Installationsanleitung angegebenen eingebaut werden.

Jede Veränderung kann die Sicherheit des Geräts beeinträchtigen und es somit zu einer Gefahr machen. Lodes S.r.l. lehnt daher jede Haftung für Schäden ab, die sich aus Änderungen, Eingriffen und der Verwendung / Installation des Produkts ergeben, die nicht mit den Installationsanweisungen übereinstimmen, und zwar auch für den Fall, dass das elektrische System und/oder die Kapazität desselben nicht geeignet sind.



ACHTUNG

► Reinigen Sie das Produkt mit einem weichen Tuch, das leicht mit Seife oder Reinigungsmittel angefeuchtet ist. Verwenden Sie niemals Alkohol oder Reinigungsmittel, die auch nur geringe Mengen an Aceton, Trichlorethylen, Ammoniak oder Lösungsmitteln enthalten.

► Vor der Installation des Geräts und in jedem Fall vor jeder Wartung ist die Stromversorgung zu unterbrechen.

► Das Gerät darf nicht in anderen als den in der Montageanleitung angegebenen Positionen installiert werden.

► Wenn das flexible Außenkabel dieses Geräts beschädigt ist, darf es nur durch den Hersteller, seinen Kundendienst oder gleichwertiges Fachpersonal ausgetauscht werden, um Gefahren zu vermeiden.

► Die Montagefläche muss baulich so beschaffen sein,

dass sie das Gerät tragen kann.

► Dieses Gerät darf nicht in salzhaltiger oder aggressiver Umgebung verwendet werden.

► Das Anschlusssystem muss den Installationsbedingungen entsprechen und darf in keinem Fall die Schutzart der Leuchte unterschreiten; außerdem muss es mit dem in der Leuchte verwendeten Kabeltyp unter Einhaltung der geltenden Vorschriften kompatibel sein.

► Nicht geeignet für Installationen in Schwimmbädern und Springbrunnen.

► Die Installation des Produkts unter sehr feuchten oder regnerischen Bedingungen ist zu vermeiden.

► Bei der Installation im Freien (Rasen, Gärten, Blumenbeete) muss besonders darauf geachtet werden, dass das Gerät nicht in direkten Kontakt mit aggressiven Chemikalien wie Düngemitteln, Herbiziden und Kalk kommt, um schädliche Wechselwirkungen mit diesen Produkten zu vermeiden.

► Ein geeignetes Netzkabel verwenden (Gummischlauchleitungen HAR H05/07 RN-F oder für die Verwendung im Freien geeignete Leitungen).

► Bei allen Beleuchtungsgeräten muss eine regelmäßige, planmäßige Wartung der Anlage in Übereinstimmung mit den in den Verwendungsländern geltenden Gesetzen und den in diesem Textkasten enthaltenen Anweisungen durchgeführt werden. Die Wartung muss zumindest die folgenden Arbeiten umfassen:

Regelmäßige Reinigung der Geräte, um Schmutzablagerungen zu entfernen.

Überprüfung des festen

Sitzes der Schrauben, mit denen die verschiedenen Teile des Geräts befestigt sind (Glasrahmen, Kabeleingangsbereich usw.).

Überprüfung der Unversehrtheit aller Kabelverschraubungen und Kabel.

Überprüfung der Dichtigkeit der Kabelverschraubungen.

Überprüfung der Unversehrtheit und Elastizität der Dichtungen, um sicherzustellen, dass sie nicht beschädigt, trocken, eingeklemmt oder unterbrochen sind.

Überprüfung auf eventuelle Wasseransammlungen im Inneren des Geräts oder der Schalung.

Überprüfung der Unversehrtheit des Glas- oder Kunststoffschirms. Im Falle eines Bruchs oder einer Beschädigung ist der Austausch des Teils nur durch den Hersteller oder seinen Kundendienst vorzunehmen, um Gefahren zu vermeiden.

Bei Geräten der Klasse I ist der feste Sitz des Erdungskabels am Gerät zu überprüfen; der Anschluss darf keine Lockerung, Oxidation oder Beschädigungen irgendeiner Art aufweisen.

Bei Geräten der Klasse II sind die Kunststoff-/Isoliergehäuse auf eventuell vorhandene Beschädigungen der Isolierungen zu überprüfen.

Interne Bauteile wie Netzteil, Transformator, Klemmenkasten usw. dürfen keine signifikanten Anzeichen von Rost oder Oxidation aufweisen. Das Vorhandensein solcher Spuren weist auf ein

mögliches Eindringen von Wasser in das Gerät hin. Im Falle eines Bruchs oder einer Beschädigung ist der Austausch der Teile nur durch den Hersteller oder seinen Kundendienst vorzunehmen, um Gefahren zu vermeiden.

► Im Falle von starkem Wind ist das Gerät sofort zu sichern.

► Das Produkt ist für die Verwendung im Freien und in Gebäuden geeignet.

► Die Metall-, Kunststoff- oder Glasteile dieser Leuchte müssen mit einem weichen Tuch gereinigt werden, das leicht mit Seife oder neutralen flüssigen Reinigungsmitteln, vorzugsweise in Wasser verdünnt, angefeuchtet wurde. Es ist unbedingt zu vermeiden, Äthylalkohol oder Reinigungsmittel zu verwenden, die auch nur geringe Mengen von Aceton, Trichlorethylen, Ammoniak und Lösungsmitteln im Allgemeinen enthalten.

Español

Conserve estas instrucciones para un futuro mantenimiento. El aparato debe ser instalado solo por personal cualificado.

● GARANTÍA

Lodes S.r.l. garantiza que sus productos no presentan defectos de material y fabricación durante cuatro años a partir de la entrega. Durante dicho período, Lodes S.r.l. reparará o sustituirá, a su discreción, los productos que demuestren tener defectos. Las modalidades de reparación y sustitución se especifican en las condiciones generales de venta de productos de exterior, que pueden consultarse, reproducirse e imprimirse en el sitio web www.lodes.com. Dentro de las condiciones generales de venta, también

se enumeran los casos en los que no se aplica la garantía, entre los cuales, a título indicativo y no limitativo, se incluyen:

- defectos imputables a negligencia por parte del comprador y/o uso de los productos no conforme a la información y explicaciones facilitadas en cada caso por Lodes S.r.l., la documentación técnica, diseño incorrecto, aplicación, montaje, transporte y fabricación de las estructuras donde se instalan;
- defectos causados por el contacto con el suelo, agentes atmosféricos, sustancias químicas, fertilizantes, agua con agentes corrosivos y corrientes eléctricas errantes;
- defectos estéticos que no afectan de manera significativa al uso previsto del producto, es decir cambios de color causados por la exposición a fenómenos atmosféricos;
- daños causados por la falta y/o el mal mantenimiento, intentos de reparación realizados por personas no cualificadas y/o previamente autorizadas por Lodes S.r.l. y/o con piezas de repuesto no originales;

El aparato no debe instalarse en lugares, condiciones de temperatura o aplicaciones distintas a las que se indican en las instrucciones de instalación.

Cualquier modificación puede poner en peligro la seguridad del aparato y hacer que resulte peligroso. Por lo tanto, Lodes S.r.l. declina toda responsabilidad por daños derivados de alteraciones, manipulaciones y uso/ instalación del producto que no cumpla con las instrucciones de instalación, incluso en el caso de que la instalación eléctrica y/o su capacidad no sean adecuadas.



ATENCIÓN

- ▶ Limpie el producto con un paño suave, ligeramente humedecido con jabón o detergentes líquidos neutros, mejor si están diluidos en agua. Nunca use alcohol etílico o detergentes que contengan incluso pequeñas cantidades de acetona, tricloroetileno, amoníaco y solventes en general.
- ▶ Antes de instalar el aparato y en cualquier caso antes de cada mantenimiento corte la alimentación.
- ▶ El aparato no se debe instalar en otras posiciones que no sean las que se indican en las instrucciones de instalación.
- ▶ Si el cable flexible exterior de este aparato ha sufrido daños, lo debe sustituir exclusivamente el fabricante, el servicio de asistencia o personal cualificado para evitar cualquier peligro.
- ▶ La superficie de montaje debe ser estructuralmente adecuada para soportar el aparato.
- ▶ Este aparato no debe utilizarse en ambientes salinos o agresivos.
- ▶ El sistema de conexión debe ser conforme con las condiciones de instalación y, en cualquier caso, no debe ser inferior al grado de protección del aparato; además, debe ser compatible con el tipo de cable utilizado en el aparato, de conformidad con la normativa vigente.
- ▶ No apto para instalaciones en piscinas y fuentes.
- ▶ Evite realizar las fases de instalación del producto en condiciones de humedad elevada o lluvia.
- ▶ La instalación en el exterior (prados, jardines o arriates) requiere especial cuidado para evitar el contacto directo del aparato con sustancias

químicas agresivas, como fertilizantes, herbicidas y cal, para prevenir interacciones perjudiciales con estos productos.

- ▶ Utilice un cable de alimentación de tipo adecuado (cables flexibles HAR H05/07 RN-F o aptos para uso en exteriores).
- ▶ Para todos los aparatos de iluminación, se debe realizar un mantenimiento periódico y programado de la instalación, de acuerdo con la legislación vigente en los países de uso y las instrucciones contenidas en esta caja. El mantenimiento debe incluir al menos las siguientes operaciones:

Limpie los aparatos periódicamente para eliminar las acumulaciones de suciedad.

Compruebe el apriete de los tornillos que fijan las distintas partes del aparato (marco de vidrio, compartimento de entrada del cable, etc.).

Compruebe la integridad de todos los prensacables y cables.

Compruebe el apriete de los prensacables.

Compruebe la integridad y elasticidad de las juntas, asegurándose de que no hayan sufrido daños, estén secas, aplastadas o tengan cortes.

Compruebe si hay acumulación de agua dentro del aparato o el encofrado.

Compruebe la integridad de la pantalla de vidrio o plástico. En caso de que se haya roto o haya sufrido daños, la debe sustituir exclusivamente el fabricante o el servicio técnico para evitar peligros.

En los aparatos de Clase I,

compruebe el apriete del cable de tierra al aparato; la conexión no debe estar floja, oxidada ni haber sufrido daños.

En los aparatos de Clase II, compruebe los revestimientos de plástico/aislantes para detectar posibles daños en los aislamientos.

Los componentes internos, como el alimentador, el transformador, la caja de conexiones, etc. no deben mostrar signos evidentes de herrumbre u oxidación. Estos signos indican que puede haber penetrado agua en el aparato. En caso de que se hayan roto o hayan sufrido daños, los debe sustituir exclusivamente el fabricante o el servicio técnico para evitar peligros.

► En caso de viento fuerte asegure inmediatamente el aparato.

► Producto apto para uso exterior e interior.

► Las piezas de metal, plástico o vidrio de esta lámpara se tienen que limpiar con un paño suave humedecido con jabón o detergente líquido neutro, mejor si están diluidos en agua. Deberá evitarse a toda costa el uso de alcohol etílico o detergentes que contengan, incluso en pequeñas cantidades, acetona, tricloroetileno, amoníaco y solventes en general.

Русский

Храните эти инструкции для дальнейшего использования. Для установки только квалифицированным электриком.

● ГАРАНТИЯ

Компания Lodes S.r.l. предоставляет гарантию на

срок четыре года с момента поставки, гарантируя, что ее продукция не будет иметь дефектов материала и изготовления.

В течение гарантийного срока Lodes S.r.l. обязуется отремонтировать или заменить, по своему усмотрению, изделия, в которых был обнаружен дефект.

Условия ремонта и замены указаны в общих условиях продажи изделий для уличного применения, с которыми можно ознакомиться, а также воспроизвести и распечатать на сайте www.lodes.com. В общих условиях продажи также перечислены случаи, когда гарантия не применяется, в качестве примера, но не ограничиваясь, входят:

- дефекты, вызванные небрежностью покупателя и/или использованием изделий, не соответствующих информации и разъяснениям, предоставленным компанией Lodes S.r.l., технической документации, а также неправильным проектированием, применением, монтажом, транспортировкой и изготовлением конструкций, в которых они установлены;

- дефекты, вызванные контактом с почвой, атмосферными явлениями, химическими веществами, удобрениями, водой, содержащей коррозионные вещества, а также блуждающими электрическими токами; - эстетические дефекты, которые не оказывают существенного влияния на использование

изделия по назначению, то есть изменения цвета, вызванные воздействием атмосферных явлений; - ущерб, причиненный отсутствием и/или некачественным техническим обслуживанием или ремонтом, выполненным неквалифицированными специалистами и/или неуполномоченными компанией Lodes S.r.l. лицами и/или с использованием неоригинальных запасных частей;

Запрещается устанавливать изделие в местах, при температурных условиях или для применения, отличного от указанного в инструкции по установке. Любая модификация может нарушить безопасность изделия и сделать его опасным. В связи с этим компания Lodes S.r.l. снимает с себя всякую ответственность за ущерб, возникший в результате изменений, вмешательства и использования /установки изделия, не в соответствии с инструкциями по монтажу, а также в тех случаях, когда электрическая система и/или ее мощность не соответствуют требованиям.



ВНИМАНИЕ

► Выполните очистку продукта с помощью мягкой ткани, слегка смоченной мылом или моющим средством, разбавленным водой. Никогда не используйте этиловый спирт или моющие средства, содержащие даже небольшие количества ацетона, трихлорэтилена, аммиака и растворителя.

► Перед установкой прибора и перед проведением техобслуживания

отключите электропитание.

▶ Запрещается устанавливать изделие в положениях, отличных от указанных в инструкции по монтажу.

▶ Если внешний гибкий кабель данного устройства поврежден, во избежание опасности он должен быть заменен только производителем, его сервисной службой или другим квалифицированным персоналом.

▶ Монтажная поверхность должна иметь подходящую структуру, способную выдерживать оборудование.

▶ Этот прибор нельзя использовать в соленой или агрессивной среде.

▶ Система подключения должна соответствовать условиям установки и, в любом случае, не должна иметь меньшую степень защиты, чем степень защиты самого устройства; кроме того, она должна быть совместима с типом кабеля, используемого в самом устройстве, в соответствии с действующими нормами.

▶ Не предназначено для установки в бассейнах и фонтанах.

▶ Избегайте установки изделия в условиях повышенной влажности или дождя.

▶ Установка на открытом воздухе (газоны, сады, клумбы) требует особого внимания, чтобы избежать прямого контакта устройства с агрессивными химическими веществами, такими как удобрения, гербициды и известь, во избежание вредного взаимодействия этих веществ.

▶ Необходимо использовать кабель питания соответствующего типа (гибкие кабели

HAR H05/07 RN-F или кабели, подходящие для использования на открытом воздухе).

▶ Для всех светильников необходимо проводить периодическое и плановое техническое обслуживание установки в соответствии с законами, действующими в странах эксплуатации, и инструкциями, содержащимися в данной коробке. Техническое обслуживание должно включать в себя как минимум следующие операции:

Периодически очищайте оборудование для удаления скопившейся грязи.

Проверьте затяжку винтов, крепящих различные части устройства (раму стекла, отсек для ввода кабеля и т. д.).

Проверьте целостность всех кабельных вводов и самих кабелей.

Проверьте герметичность кабельных вводов.

Проверьте целостность и эластичность прокладок, убедитесь, что они не повреждены, не высохли, не пережаты и не прерваны.

Проверьте, не скапливается ли вода внутри устройства или рамы.

Проверьте целостность стеклянного или пластикового экрана. В случае его поломки или повреждения, во избежание опасности, его необходимо заменить только с привлечением производителя или его сервисной службы.

Для устройств Класса I необходимо проверить

затяжку провода заземления устройства; соединение не должно иметь ослаблений, признаков окисления или повреждений любого рода.

Для оборудования Класса II проверьте все пластиковые/изолирующие чехлы на наличие повреждений изоляции.

Проверьте отсутствие значительных признаков ржавчины или окисления на внутренних компонентах, таких как блок питания, трансформатор, клеммная коробка и т. д. Наличие таких признаков указывает на возможное проникновение воды внутрь устройства. В случае их поломки или повреждения, во избежание опасности их необходимо заменить только с привлечением производителя или его сервисной службы.

▶ В случае сильного ветра немедленно закрепите в безопасном положении устройство.

▶ Изделие может использоваться как на открытом воздухе, так и в помещении.

▶ Металлические, пластиковые или стеклянные части светильника следует протирать мягкой тканью, слегка смоченной мылом или нейтральными жидкими моющими средствами, желательно разбавленными водой. Избегать использования этилового спирта или моющих средств, содержащих даже небольшое количество ацетона, трихлорэтилена, аммиака и растворителей.

请妥善保管本说明书以便将来查阅。应由具备资质的人员安装此设备。

● 保修

Lodes S.r.l. 有限责任公司保证其产品自交付之日起四年内不出现材料和工艺方面的缺陷。

在此期间, Lodes S.r.l. 有限责任公司将自行决定维修或更换已证实出现缺陷的产品。

维修和更换方式已在户外产品的一般销售条款中有所规定, 您可登陆网站 www.lodes.com 查阅、复制及打印。

一般销售条款内还列出了不适用保修的情况, 包括但不限于以下情况, 包括:

- 因买方疏忽和/或因不符合 Lodes S.r.l. 有限责任公司提供的信息与说明而导致的缺陷, 这些行为包括不当使用产品、不当使用技术文件、不正确的设计、应用、组装、运输及安装结构制造等;

- 因与土壤、大气因素、化学物质、肥料、含有腐蚀剂的水和杂散电流接触而引起的缺陷;

- 不会对产品的预期用途产生重大影响的外观缺陷, 即因暴露于大气现象而引起的颜色变化;

- 因缺乏维护和/或因无资质人员和/或未经 Lodes S.r.l. 有限责任公司授权的人员执行的不当维护或尝试维修和/或因使用非原装备件而造成的损害;

不得将灯具安装在安装说明内未注明的位置、温度条件或应用范围内。

任何改动都可能危及灯具的安全, 从而造成危险。因此, Lodes S.r.l. 有限责任公司对因改动、篡改以及不符合安装说明的产品使用/安装而造成的损害概不承担任何责任, 包括电气系统和/或电气系统容量不合适的情况。



请注意

▶ 用一块稍稍浸湿皂液或中性清洗剂(最好稀释)的湿布清洁产品。禁止使用含有乙醇或含有(包括小剂量)丙酮、三氯乙烯、氨、一般剂的清洗剂。

▶ 安装设备以及进行任何维护之前

均应断开电源。

▶ 不得将设备安装在组装说明指定位置之外的位置。

▶ 如本设备的外部柔性电缆已损, 为避免造成危险, 则应仅由制造商、协助服务部门或具备同等效力的合格人员对其进行更换。

▶ 安装表面在结构方面必须适合对本设备进行支撑。

▶ 本设备不得在含盐或腐蚀性环境中使用。

▶ 连接系统必须符合安装条件且在任何情况下不得低于灯具的防护等级; 此外, 必须与灯具本身使用的电源线类型相兼容, 以符合现行法规。

▶ 不宜安装在泳池与喷泉中。

▶ 避免在高温度或雨天条件下执行产品的安装步骤

▶ 户外安装(草坪、花园、花坛)需尤其注意避免灯具直接接触如肥料、除草剂和石灰等腐蚀性化学物质, 以防与这些产品发生有害的相互作用。

▶ 请使用类型适合的电源线(柔性电缆 HAR H05/O7 RN-F 或适合户外使用的电源线)

▶ 对于所有照明灯具, 必须根据使用国家地区的现行法律法规和本包装盒内所含说明, 对安装进行定期且有计划的维护。维护必须至少包含以下操作:

定期清洁灯具, 以清除积聚的污垢。

检查固定灯具各个部件(玻璃框架、电源线入口隔间等)的螺丝的紧固程度。

检查所有电缆密封接头和电源线的完整性。

检查电缆密封接头的紧固程度。

检查垫片的完整性与弹性, 确保它们没有损坏、干燥、被挤压或折断。

检查灯具或模板内部是否积水。

检查玻璃屏幕或塑料屏幕的完整性。如有破损或损坏, 必须仅由制造商或其客服部门执行更换, 以避免危险。

对于 I 类灯具, 检查灯具接地线的紧固程度; 连接不得出现任何松动、氧化或任何类型的损坏。

对于 II 类灯具, 检查塑料/绝缘罩壳

是否出现绝缘层损坏状况。

内部组件, 例如电源、变压器、接线端子等, 不得出现明显的生锈或氧化迹象。这些迹象的出现表明灯具内部可能有水渗入。如有破损或损坏, 必须仅由制造商或其客服部门执行更换, 以避免危险。

▶ 出现强风时

请将灯具立即

▶ 产品适合户外和室内使用。

▶ 这款灯具的金属、塑料或玻璃部件必须使用一款浸有少许肥皂的软布进行清洁, 中性液体清洁剂亦可, 但最好用水将其稀释。绝对避免使用乙醇或含有丙酮、三氯乙烯、氨水及常规溶剂的清洁剂, 即使含量极少。

Legend of symbols



- EN Danger of electric shock
- IT Pericolo di scossa elettrica
- FR Risque de secousse électrique.
- DE Gefahr eines elektrischen Stromschlags.
- ES Peligro de descarga eléctrica.
- RU Опасность электрического разряда.
- ZH 电击危险。



- EN This certifies that the product complies with the provisions of EC directives.
- IT Attesta la conformità del prodotto alle disposizioni delle direttive comunitarie.
- FR Atteste la conformité du produit aux dispositions des directives communautaires.
- DE Die Konformität des Produkts mit den Bestimmungen der Gemeinschaftsrichtlinien wird bescheinigt.
- ES Certifica la conformidad del producto con las disposiciones de las directivas comunitarias.
- RU Удостоверяет соответствие изделия положениям директив Сообщества.
- ZH 证明产品符合欧盟指令的规定



- EN **Class II device:** device in which protection against electric shock is based solely on double and/or reinforced insulation. These devices do not have earthing devices.
- IT **Apparecchio in Classe II:** apparecchio nel quale la

protezione contro la scossa elettrica si basa unicamente sul doppio isolamento e/o isolamento rinforzato. Questi apparecchi non prevedono dispositivi per la messa a terra.

FR **Appareil en classe II:** Appareil dont la protection contre les secousses électriques se base uniquement sur la double isolation et/ou l'isolation renforcée. Ces appareils ne prévoient pas de dispositifs pour la mise à la terre.

DE **Gerät der Klasse II:** Gerät, bei dem der Schutz gegen einen elektrischen Stromschlag ausschließlich auf einer doppelten Isolierung und/oder einer verstärkten Isolierung beruht. Diese Geräte sind nicht mit Erdungsvorrichtungen ausgestattet.

ES **Aparato de Clase II:** aparato en el que la protección de la descarga eléctrica se basa únicamente en el doble aislamiento y/o aislamiento reforzado. Estos aparatos no prevén dispositivos para la puesta a tierra.

RU **Прибор класса II:** оборудование, в котором защита от поражения электрическим током основана исключительно на двойной и/или усиленной изоляции. Это оборудование не предусматривает устройства для заземления.

ZH II类设备: 设备中的防电击保护器仅采用双重绝缘和/或加强绝缘。这些设备不包含接地装置。



EN Device suitable for the installation of dimmable light sources (lamps). Check compatibility of the light source with the dimming system in the electrical installation.

IT **Apparecchio idoneo all'installazione di fonti luminose (lampade) dimmerabili;**

verificare compatibilità della fonte luminosa con il sistema di dimmerazione presente nell'impianto elettrico.

FR **Appareil adapté à l'installation de sources lumineuses à intensité variable (lampes) ;** vérifier la compatibilité de la source lumineuse avec le système de variation présent dans l'installation électrique.

DE **Das Gerät ist geeignet für die Installation von dimmbaren Lichtquellen (Leuchten);** die Kompatibilität der Lichtquelle mit dem in der elektrischen Anlage vorhandenen Dimmsystem prüfen.

ES **Aparato idóneo para la instalación de fuentes luminosas (lámparas) regulables;** compruebe la compatibilidad de la fuente luminosa con el sistema de regulación de la instalación eléctrica.

RU **Оборудование подходит для установки диммируемых источников света (ламп);** проверьте совместимость источника света с системой диммирования, присутствующей в электрической системе.

ZH **设备适合安装可调光源(灯具);** 检查光源与电气系统中的调光系统的兼容性。



- EN EAC marking confirms the compliance of the goods with the Eurasian Customs Union.
- IT EAC è un marchio che attesta la conformità delle merci alle norme dell'Unione doganale euroasiatica.
- FR EAC marking confirms the compliance of the goods with the Eurasian Customs Union.
- DE EAC ist eine Kennzeichnung, die bescheinigt, dass die Waren den Vorschriften der Eurasischen Zollunion entsprechen.
- ES EAC es un sello que

certifica la conformidad de las mercancías con las normas de la unión aduanera euroasiática.

RU EAC - знак, удостоверяющий соответствие товаров правилам Евразийского таможенного союза.

ZH EAC是一项证明商品符合欧亚关税同盟规范的标志。

IP65

EN Device fully protected against dust and water jets

IT Apparecchio totalmente protetto contro la polvere e protetto contro i getti d'acqua.

FR Appareil totalement protégé contre la poussière et contre les jets d'eau.

DE Das Gerät ist völlig staubdicht und gegen Strahlwasser geschützt.

ES Aparato totalmente protegido del polvo y de los chorros de agua.

RU оборудование полностью защищено от пыли и водяных струй.

ZH 设备完全防尘并防水喷溅。

IK

EN IK degree of protection, or impact resistance, is a classification that assesses the level of protection an electrical device offers against external mechanical impacts, such as shocks and blows.

IT Il grado di protezione IK o resistenza agli urti è una classificazione che valuta il grado di protezione di un dispositivo elettrico dagli impatti meccanici esterni, come urti e colpi.

FR L'indice de protection IK, ou résistance aux chocs est une classification évaluant le degré de protection d'un appareil électrique contre les influences mécaniques externes, tels que les chocs et les coups.

DE Der IK-Stoßfestigkeitsgrad oder Schlagfestigkeitsklasse ist eine Klassifizierung, die den Schutzgrad eines elektrischen Geräts gegen äußere mechanische Einwirkungen, wie Stöße und Schläge, bestimmt.

ES El grado de protección IK o resistencia contra impactos es una clasificación que evalúa el grado de protección de un dispositivo eléctrico frente a impactos mecánicos externos, como choques y golpes.

RU Категория защиты IK или ударопрочность — это классификация, которая оценивает степень защиты электрического устройства от внешних механических воздействий, таких как удары и толчки.

ZH IK或抗冲击等级是一种评估等级标准，用于评估电气设备对抗外部机械冲击的防护程度，例如碰撞和敲击。

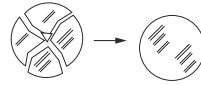

► If the screen or any other part (including the LED) is broken, the appliance must not be used. Contact Lodes to replace the damaged part.

► In caso di rottura dello schermo o di qualsiasi altra parte (led compresi) l'apparecchio non può essere utilizzato.

Contattare Lodes per la sostituzione della parte danneggiata.

► En cas de rupture de l'écran ou de toute autre pièce (y compris les LED), ne pas utiliser l'appareil.

Contactez Lodes pour remplacer la pièce endommagée.

► Falls der Schirm oder ein anderes Teil (einschließlich LEDs) beschädigt sein sollte, kann das Gerät nicht verwendet werden.

Wenden Sie sich an Lodes, um das beschädigte Teil zu ersetzen.

► Si la pantalla o cualquier otra pieza (incluidos los ledes) se rompe, no puede utilizarse el aparato.

Póngase en contacto con Lodes para sustituir la pieza que haya sufrido daños.

► В случае поломки экрана или любой другой части (включая светодиоды), устройством нельзя пользоваться.

Обратитесь в компанию Lodes для замены поврежденной части.

► 如屏幕或任何其他部件(包括LED)有所损坏，则灯具将无法使用。

请联系Lodes更换受损部件。

- EN** This product was made using specific processing techniques and treatments, aimed at creating unique results. Any differences between individual items are therefore designed to ensure that every single product is special and unique.
- IT** Questo prodotto è stato realizzato con particolari lavorazioni e trattamenti al fine di ottenere risultati unici. Per tale ragione, eventuali differenze da pezzo a pezzo sono volte a garantire specialità ed unicità ad ogni singolo prodotto.
- FR** Ce produit a été soumis à des ennobissements et des traitements spéciaux pour des résultats uniques. Pour cette raison, les éventuelles différences d'une pièce à l'autre garantissent la particularité et l'unicité de chaque article.
- DE** Dieses Produkt wurde mit speziellen Verfahren und Behandlungen hergestellt, um einzigartige Ergebnisse zu erzielen. Aus diesem Grund sind eventuelle Unterschiede von Teil zu Teil beabsichtigt, um die Besonderheit und Einzigartigkeit jedes Produkts zu gewährleisten.
- ES** Este producto se ha realizado con elaboraciones y tratamientos especiales para conseguir resultados únicos. Por ese motivo las diferencias que pueda haber entre una pieza y otra sirven para garantizar que cada producto es especial y único.
- RU** Данный продукт был реализован с применением особых методов обработки, для получения уникальных результатов. По этим причинам возможные отличия наших изделий гарантируют уникальность и особые характеристики каждого конкретного изделия.
- ZH** 为收获独具特色的效果, 本产品经由特殊工艺和处理制成。因此,每件产品之间可能存在的任何差异均为对单件产品之特殊性和独特性的保证。

Head offices & showroom

Lodes, via Pialoi 32,
30020 Marcon (Venezia) Italy
T +39 041 45 69 266
info@lodes.com

[@lodesbrand](#)



See our collections



Lodes Milan showroom

via della Moscova 33,
Cortile della Seta
20121 Milano (MI) Italy
T +39 02 4940 0999
milano@lodes.com