

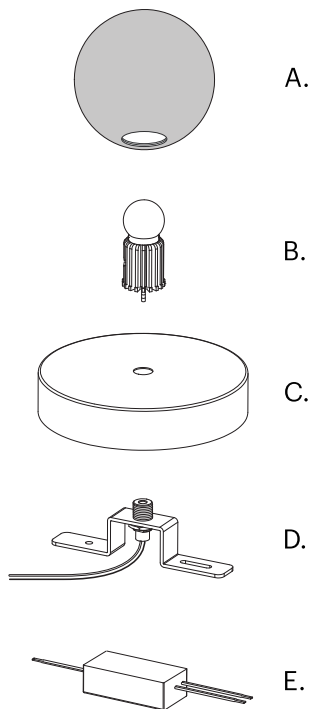

### CONTENTS

- A. GLOBE DIFFUSER
- B. LIGHT ENGINE
- C. CANOPY
- D. MOUNT BRACKET
- E. DRIVER



### SPECIFICATIONS

HIGH-OUTPUT CHIP ON BOARD  
POWER CONSUMPTION: 6W(4",5"), 12W(6"), 20W(8",10",12")  
COLOR TEMP: 2700-1800K WARM DIM  
LUMINOSITY: 290LM(4",5"), 800LM(6"), 1625LM(8",10",12")



### CARE INSTRUCTIONS

WIPE LAMP WITH SOFT CLOTH. AVOID AMMONIA BASED CLEANERS.

### DE: INHALT

- A. KUGELDIFFUSOR
- B. LICHTMOTOR
- C. ÜBERDACHUNG
- D. MONTAGEHALTERUNG
- E. FAHRER

### SPEZIFIKATIONEN

HOCHLEISTUNGSCHIP AN BORD  
STROMVERBRAUCH: 6 W (4 ZOLL, 5 ZOLL), 12 W (6 ZOLL), 20 W  
(8 ZOLL, 10 ZOLL, 12 ZOLL)  
FARBTEMPERATUR: 2700-1800K WARM DIM  
LEUCHTKRAFT: 290LM (4",5"), 800LM (6"), 1625LM (8",10",12")



### PFLEGEHINWEISE

WISCHEN SIE DIE LAMPE MIT EINEM WEICHEN TUCH AB. VERMEIDEN SIE  
REINIGUNGSMITTEL AUF AMMONIAKBASIS.

### FR: CONTENU

- A. GLOBE DIFFUSEUR
- B. MOTEUR LUMINEUX
- C. AUVENT
- D. SUPPORT DE MONTAGE
- E. CONDUCTEUR

### CARACTÉRISTIQUES

PUCE À HAUT RENDEMENT INTÉGRÉE  
CONSOMMATION ÉLECTRIQUE : 6W(4",5"), 12W(6"),  
20W(8",10",12")  
TEMPÉRATURE DE COULEUR: 2700-1800K WARM DIM  
LUMINOSITÉ : 290LM(4",5"), 800LM(6"), 1625LM(8",10",12")



### ISTRUZIONI D'ENTRETIEN

ESSUYER LA LAMPE AVEC UN CHIFFON DOUX. ÉVITEZ LES NETTOYANTS À BASE D'AMMONIAC.

### IT: CONTENUTI

- A. DIFFUSORE GLOBO
- B. MOTORE LEGGERO
- C. TETTOIA
- D. STAFFA DI MONTAGGIO
- E. CONDUCENTE

### SPECIFICHE

CHIP A BORDO AD ALTO RENDIMENTO  
CONSUMO ENERGETICO: 6W(4",5"), 12W(6"), 20W(8",10",12")  
TEMP. COLORE: 2700-1800K CALDO DIM  
LUMINOSITÀ: 290LM(4",5"), 800LM(6"), 1625LM(8",10",12")



### ISTRUZIONI PER LA CURA

PULIRE LA LAMPADA CON UN PANNINO MORBIDO. EVITA I DETERGENTI A BASE DI AMMONIACA.

# Bola Sphere Flush Installation Guide

PAGE 2/3

1.

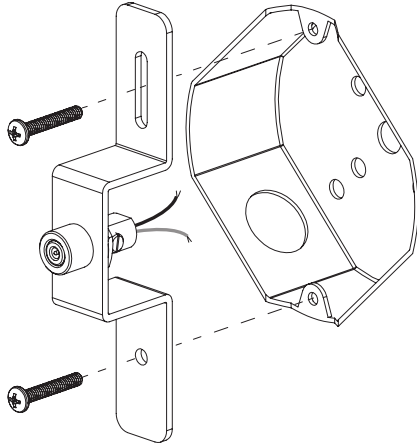

2.

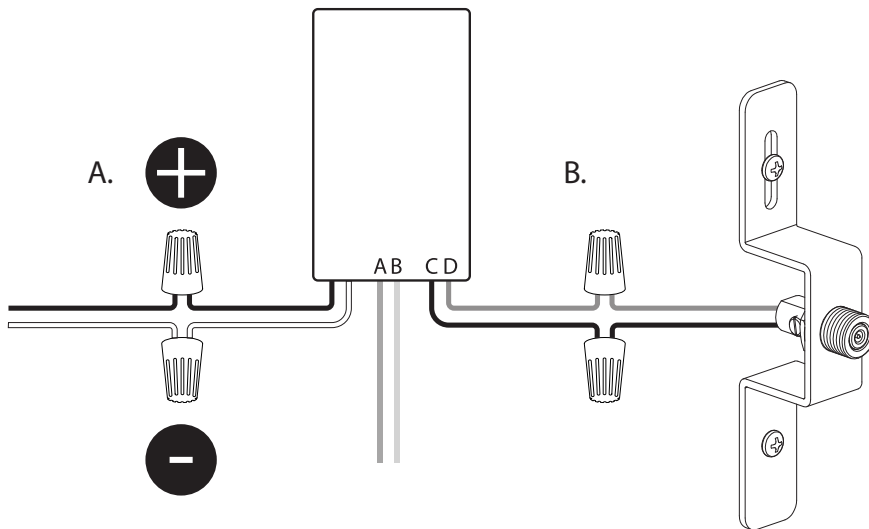

## EN: ASSEMBLY

1. SECURE MOUNT BRACKET TO JUNCTION BOX OR CEILING.
2. A. WIRE DRIVER TO BUILDING (US: WHITE TO WHITE / BLACK TO BLACK)(EU: + TO BLACK / - TO WHITE)
- B. WIRE DRIVER TO LAMP (C-BLUE TO BLACK / D-RED TO RED)

NOTE! PURPLE (A) AND GREY (B) WIRES ARE ONLY USED IN 0-10V INSTALLATIONS.

## DE: MONTAGE

1. BEFESTIGEN SIE DIE HALTERUNG AM ANSCHLUSSKASTEN ODER AN DER DECKE.
2. A. TREIBER ZUM GEBÄUDE VERKABELN (USA: WEIß ZU WEIß / SCHWARZ ZU SCHWARZ)  
(EU: + ZU SCHWARZ / - ZU WEIß)
- B. DRAHTTREIBER ZUR LAMPE (C-BLAU ZU SCHWARZ / D-ROT ZU ROT)

NOTIZ! LILA (A) UND GRAUE (B) DRÄHTE WERDEN NUR IN 0-10-V-INSTALLATIONEN VERWENDET.

## FR: ASSEMBLÉ

1. FIXEZ LE SUPPORT DE MONTAGE À LA BOÎTE DE JONCTION OU AU PLAFOND.
2. A. WIRE DRIVER TO BUILDING (USA : BLANC À BLANC / NOIR À NOIR)  
(EU : + À NOIR / - À BLANC)
- CONDUCTEUR DE B. WIRE À LA LAMPE (C-BLEU AU NOIR / D-ROUGE AU ROUGE)

NOTE! LES FILS VIOLET (A) ET GRIS (B) NE SONT UTILISÉS QUE DANS LES INSTALLATIONS 0-10V.

## IT: MONTAGGIO

1. FISSARE LA STAFFA DI MONTAGGIO ALLA SCATOLA DI GIUNZIONE O AL SOFFITTO.
2. A. WIRE DRIVER TO BUILDING (USA: BIANCO A BIANCO / NERO A NERO)  
(EU: + A NERO / - A BIANCO)
- B. WIRE DRIVER ALLA LAMPADA (C-BLU AL NERO / D-ROSSO AL ROSSO)

NOTA! I FILI VIOLA (A) E GRIGIO (B) VENGONO UTILIZZATI SOLO NELLE INSTALLAZIONI 0-10V.

# Bola Sphere Flush Installation Guide

PAGE 3/3

3.

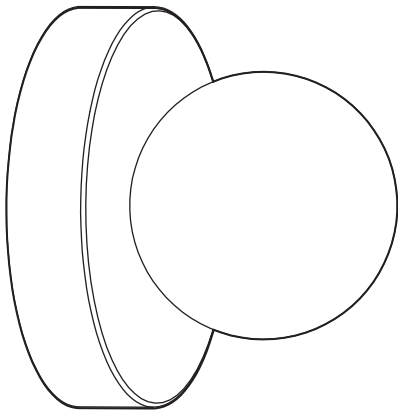
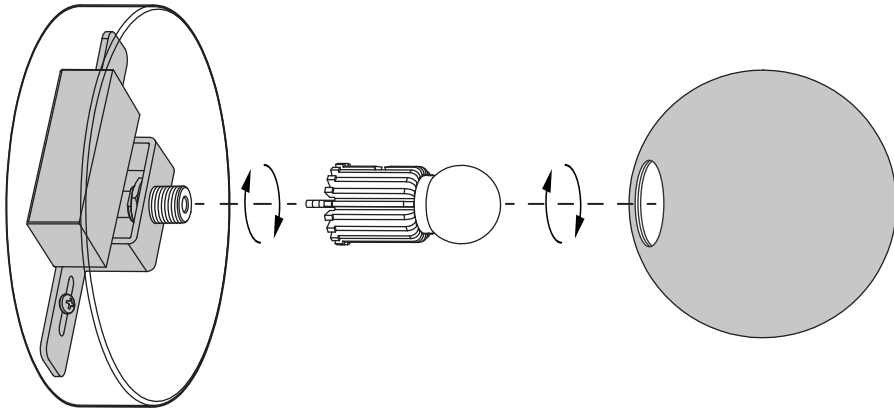

## EN: ASSEMBLY

3. ENCLOSE DRIVER WITH CANOPY COVER AND THREAD ON LIGHT ENGINE AND GLOBE DIFFUSER AS DEMONSTRATED.

## DE: MONTAGE

3. SCHLIEßEN SIE DEN TREIBER MIT DER BALDACHINABDECKUNG AN UND SCHRAUBEN SIE IHN WIE GEZEIGT AUF DIE LICHTMASCHINE UND DEN KUGELDIFFUSOR.

## FR: ASSEMBLÉ

3. ENFERMEZ LE CONDUCTEUR AVEC LA COUVERTURE D'AUVENT ET LE FIL SUR LE MOTEUR LÉGER ET LE DIFFUSEUR DE GLOBE COMME DÉMONTRÉ.

## IT: MONTAGGIO

3. ENCLUDERE IL DRIVER CON LA COPERTURA DEL TETTuccio E INFILARE IL MOTORE DELLA LUCE E IL DIFFUSORE DEL GLOBO COME MOSTRATO.